

HB

中华人民共和国航空工业标准

HB 6826—93

MJ 外螺纹调整标准件

1994—06—01 发布

1994—06—01 实施

中国航空工业总公司 批准

前 言

本标准用作完整牙型,锥、V型或圆弧型的MJ外螺纹中径测具的对表件,尺寸系列从MJ5×0.8至MJ39×2,其中径尺寸是按MJ外螺纹中径公差等级为4h的“校通—通塞规”进行计算的。

MJ外螺外中径测具对表时,应按调整标准件的实际中径尺寸对表。

MJ 外螺纹调整标准件
(MJ5×0.8~MJ39×2)

HB 6826-93

MJ5×0.8

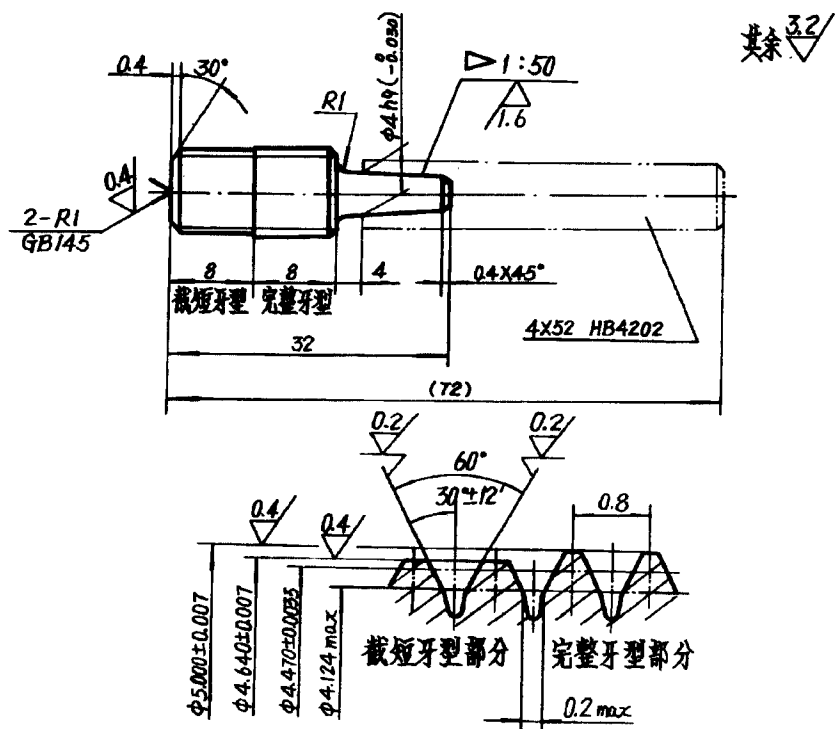

分类代号:0050

标 记: MJ5×0.8 的调整标准件 0050/MJ5×0.8 及中径实际值

1. 材 料: GCr15 钢, 按 YB9.
2. 热处理: 淬火 HRC 58~64.
3. 螺距公差为 0.004 (在 8 长度上).
4. 切去两端不完整螺纹.
5. 技术条件按 HB 4235.